

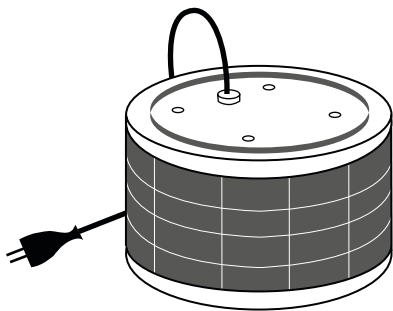

AVITANA®

PLASMA-TECHNOLOGIE

## Montagehandleiding



**aira** RONDO

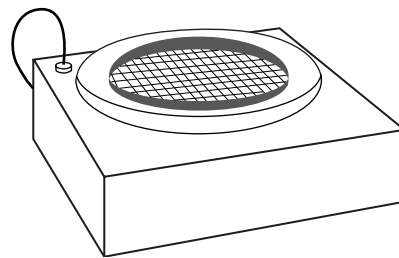

**aira** PLANO

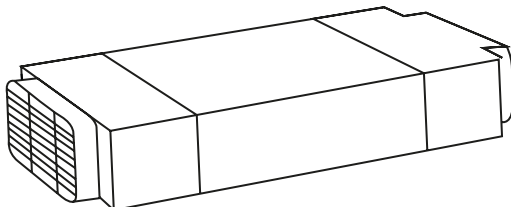

**aira** QUADRO

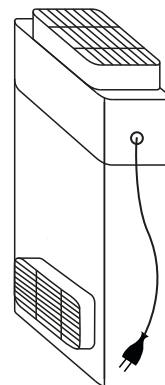

**aira** QUADRO L

# Inhoud

## GEBRUIKSAANWIJZING

---

Begroeting	3
Eigenschappen	4
Belangrijke waarschuwingen	5
Waarschuwingen en instructies voor installatie	6
Montagehandleiding RONDO	7
Montagehandleiding PLANO	10
Montagehandleiding QUADRO	11
Montagehandleiding QUADRO L	12
Waarschuwingen voor bediening	13
Garantiebepalingen en voorwaarden	14
Afsluitende aanwijzingen	15





Beste klant,

wij, het team van AVITANA®, zeggen: Velen malen dank!

Bedankt, dat u onze ideologie volgt voor meer duurzaamheid. Bedankt, dat u heeft gekozen voor meer milieubewustzijn. Bedankt, dat u voor een product van het merk AVITANA® heeft gekozen.

Met het AVITANA® **aira** Filter wordt u kamerlucht door een fysisch-chemisch proces van kookgeuren bevrijd. Stofdeeltjes, micro-organismen (schimmels, huismijt, bacteriën en virussen ).

Sigarettenrook en lastige geurtjes worden door een ionisatieproces in uw molecuulstructuur verstoord en in de basiselementen

CO (kool dioxide), O (zuurstof) en een kleine resthoeveelheid vocht omgezet. Dit vindt volledig plaats zonder chemische additieven. Ons proces laat geen ozon naar buiten toe en u voelt tijdens het inbedrijfstellen al dat de luchtkwaliteit verbetert. AVITANA® **aira** Filters zijn gecertificeerd en bieden u een vooruitziende en baanbrekende technologie van luchtzuivering.

Daarvoor staat uw AVITANA®

### **Drie productgroepen: **aira** RONDO, **aira** PLANO en **aira** QUADRO**

- De juiste plasmafilter voor elke afzuigkap
- Capaciteitsniveaus van 350 tot 1.200 cbm/h
- Klantspecifieke ontwikkelingen en speciale verzoeken mogelijk

### **Gebruiksvriendelijk**

- Eenvoudig en snel te installeren (plug and play)
- Kan achteraf worden gemonteerd op bestaande afzuigkappen
- Laag gewicht en afmetingen
- Werkt horizontaal en verticaal
- Uitgebreide accessoires voor alle **aira** RONDO- en **aira** PLANO-modellen

### **Verbetering van de kwaliteit van de huisvesting en het leven**

- Elimineert tot 99% van alle geuren
- Verwijdering van virussen, pollen, bacteriën en andere allergene stoffen, inclusief tabaksrook
- Geen vrijkomen van ozon (bevestigd door VDE en IUTA)

### **Energie-efficiëntie**

- Geen onderhoud nodig
- Laag energieverbruik
- Automatische in- en uitschakeling door afzuigkap
- Zelfreinigend systeem van het filter

### **Kostenbesparing**

- Geen vervanging van filters nodig
- Geen afvoerluchtsysteem naar buiten nodig (afvoerlucht wordt gerecirculeerde lucht)
- Het filter gaat de levensduur van de afzuigkap mee.

### **Geteste veiligheid**

- VDE-certificaat voor **aira** RONDO- en **aira** QUADRO-modellen (inclusief ozontest)
- IUTA-certificaat (Ozone Test Energy and Environmental Institute, Duisburg)
- OLFASENSE certificaat (renkfilter 95% werkend)

### **Kwaliteit**

- Gemaakt in Duitsland
- 5 jaar garantie
- Filtermateriaal van de hoogste kwaliteit (de koolstofdeeltjes van een filter zouden over het oppervlak worden uitgerold van een voetbalveld)

# Belangrijke Waarschuwingen

---

- Gebruik de AVITANA® **aira** Filter uitsluitend alleen met een in de handel verkrijgbare afzuigeenheid met vetfilters in combinatie met brandvertragende eigenschappen.
- Er moet steeds voor goede ventilatie worden gezorgd, zodat voldoende zuurstof zich in de ruimte bevindt. In de handel verkrijgbare merkkappen wijzen daar ook op!
- Steek in geen geval voorwerpen in de **aira** module! Er is kans op gevaar door een elektrische schok! Werk aan het module ALTIJD met de stekker uit de wandcontactdoos!
- Aanraken met natte handen of voorwerpen verbergen eveneens het risico van een elektrische schok.  
Werk aan het module altijd met de stekker uit de wandcontactdoos!
- Het blokkeren van de luchttoevoer of -afvoer moet in elk geval worden vermeden. In noodgeval de stekker uit de wandcontactdoos trekken!
- Als het module een beschadiging heeft, mag deze in geen geval gebruikt worden!
- Personen met verminderde lichamelijke, zintuiglijke of mentale capaciteit, of gebrek aan ervaring en kinderen vanaf 8 jaar mogen dit module alleen gebruiken onder toezicht van een daarvoor gekwalificeerd persoon. Verdere waarschuwingen zijn te vinden in de volgende hoofdstukken.
- Het module is geen speelgoed voor kinderen!
- Reiniging en onderhoud mag niet zonder toezicht van een gekwalificeerd persoon door kinderen worden uitgevoerd!
- Houdt u zich alstublieft aan de installatie-instructies en waarschuwingen van uw afzuigkap.
- AVITANA® **aira** werd uitsluitend voor het gebruik in het huishouden ontwikkeld!
- Net als in de handleiding van uw afzuigkap, wijzen wij er ook op dat u geen hoge vlammen onder de kap mag laten ontstaan! Evenzo mag onder afzuigkappen niet geflambeerd worden, omdat beide tot brandgevaar leiden en aanzienlijke gevolgschade veroorzaakt!
- Evenzo vormt oververhitte olie een potentieel brandgevaar. Nooit blussen met water!
- Koolmonoxide of nadere chemische gassen kunnen niet met de AVITANA® **aira** verwijderd worden!

# Waarschuwingen en Instructies voor Installatie

---

- Het AVITANA® **aira** Filter module mag alleen met de bijbehorende kabelstekker aangesloten worden! (Garantie)
- Als de kabel beschadigd is, moet het apparaat worden teruggestuurd naar de dealer/fabrikant om te worden gesloopt.
- Maak de verpakking voorzichtig open en haal het AVITANA® **aira** Filter module eruit en de verpakkingseenheid op volledigheid controleren!  
Bewaar de verpakking voor een juiste werking tot de functionele test en in noodgeval als retourzending gebruiken. Anders op milieuvriendelijke wijze afvoeren. Bedankt!
- Zie de hieronder beschreven en met foto's weergegeven montage-instructies en volg deze stappen. Controleer de verbinding tussen het AVITANA® **aira** Filter module en de motorafvoer op goed vastzitten, om het lekken van lucht te vermeiden, zodat het systeem storingsvrij werkt.
- Controleer of de stekker na de installatie van het module vrij toegankelijk is en blijft! Het geïntegreerde netsnoer kan en mag niet vervangen worden.
- AANWIJZING: Als het AVITANA® **aira** Filter niet volgens deze instructies wordt gemonteerd, vervalt de aanspraak op garantie op het AVITANA® Filter met onmiddellijke ingang !
- Alle vermelde AVITANA® **aira** Filter modules in deze handleiding zijn plug-in producten. Raadpleeg de montage-instructies en de volgende pagina's voor meer informatie.
- De netspanning moet via een nabij gelegen wandcontactdoos (210-250 V / 50 Hz) gegarandeerd zijn.
- Als er zich kleine zwarte ronde deeltjes in de verpakking bevinden, zijn deze afkomstig van het hoogwaardige koolstoffilter en zijn ze tijdens transport vrijgekomen. Deze deeltjes zijn onschadelijk en kunnen via het huisvuil afgevoerd worden. Gebruik dit niet voor consumptie! De werking van het AVITANA® **aira** Filter wordt daardoor niet beïnvloed!
- Het apparaat mag alleen met de meegeleverde voedingskabel worden gebruikt.



## INHOUD VAN DE VERPAKKING

- A** AVITANA® **aira** Filter module
- B** Drievoudige verloopstekker
- C** Excenter adapter
- D** Slangklem

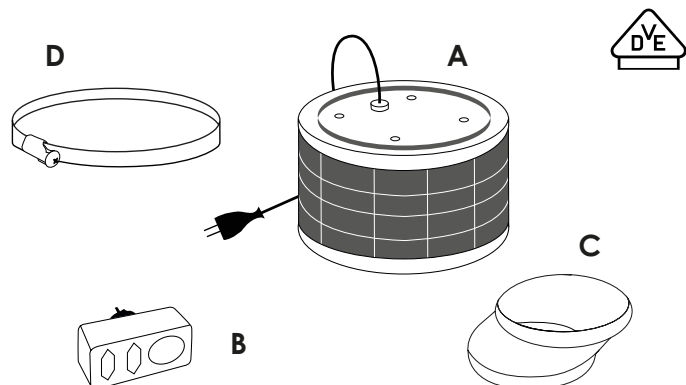

	Afmetingen	Vermogen	Aansluitspanning	Aansluiting	Artikelnr.	Gewicht	Verkoopenheid
<b>RONDO 350/150</b>	Ø 150x120mm	350m <sup>3</sup> /h	210 - 250 Volt	ø 120mm	8113	0,6kg	1 ex.
<b>RONDO 550/150</b>	Ø 150x180mm	550m <sup>3</sup> /h	210 - 250 Volt	ø 120mm	8115	0,8kg	1 ex.
<b>RONDO 650/150</b>	Ø 150x240mm	650m <sup>3</sup> /h	210 - 250 Volt	ø 120mm	8116	1,0kg	1 ex.
<b>RONDO 400/180</b>	Ø 180x150mm	400m <sup>3</sup> /h	210 - 250 Volt	ø 120mm	8418	1,12kg	1 ex.
<b>RONDO 600/180</b>	Ø 180x210mm	600m <sup>3</sup> /h	210 - 250 Volt	ø 120mm	8618	1,56kg	1 ex.
<b>RONDO 800/180</b>	Ø 180x270mm	800m <sup>3</sup> /h	210 - 250 Volt	ø 120mm	8818	1,76kg	1 ex.
<b>RONDO 500/210</b>	Ø 210x120mm	500m <sup>3</sup> /h	210 - 250 Volt	ø 150mm	8521	1,22kg	1 ex.
<b>RONDO 800/210</b>	Ø 210x210mm	800m <sup>3</sup> /h	210 - 250 Volt	ø 150mm	8821	1,66kg	1 ex.
<b>RONDO 1000/210</b>	Ø 210x270mm	1000m <sup>3</sup> /h	210 - 250 Volt	ø 150mm	8121	2,0kg	1 ex.

Het AVITANA® **aira** RONDO-filter wordt op de motor van de afzuigkap geplaatst (Afb. E). Met dit AVITANA® filtersysteem verandert u uw afzuigkap in een luchtzuiveringsinstallatie met een absorptie van alle geuren, virussen en bacteriën tot 98%.

Voor de montage van het filter gaat u als volgt te werk: 1. Verwijder de schouw en haal de afzuigkap van het stroomnet.

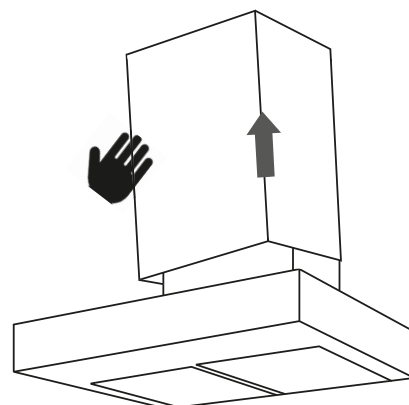
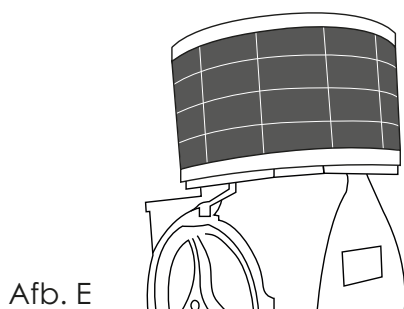

2. Verwijder de afvoerslang of koolstoffilter en indien aanwezig het afvoergat (a) sluiten.

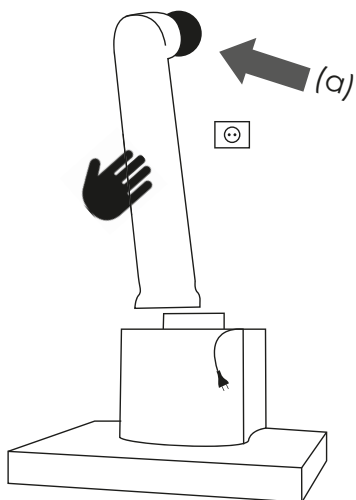

3. Schuif het mondstuk (b) op de uitlaat en de slangkleem aandraaien.

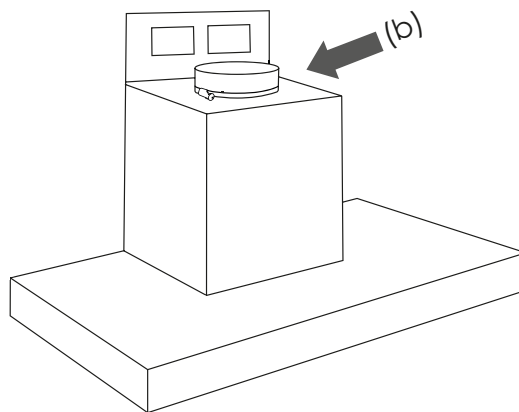

4. Indien de adapter (C) wordt gebruikt, deze op het mondstuk (b) plaatsen.

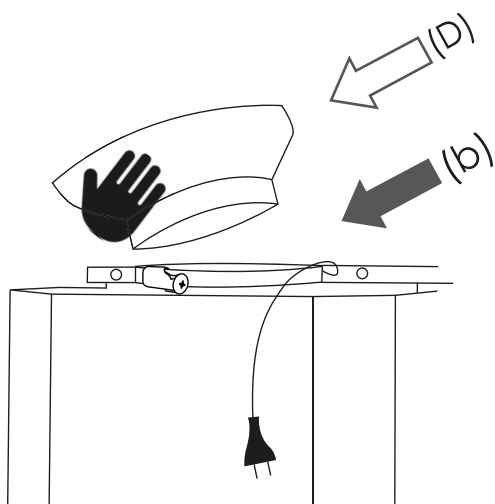

5. Het filter (A) op de adapter (C) of direct op het mondstuk van de afzuiglucht (b) plaatsen.

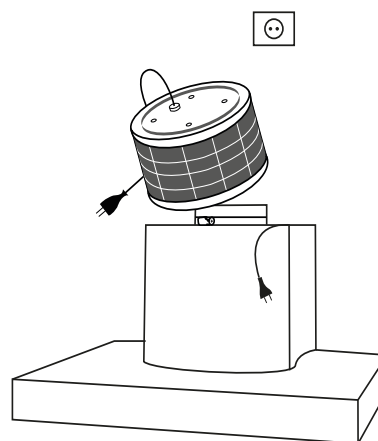

! Plaats de adapter (D) alleen als de motorafvoermondstuk (b) te dicht op de muur zit.



6. Verbind de afzuigkap- en filterstekker met de drievoudige verloopstekker (B).

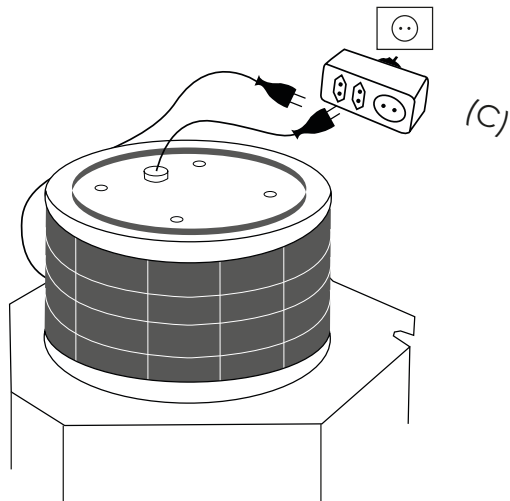

7. Steek de drievoudige verloopstekker (B) in de wandcontactdoos.

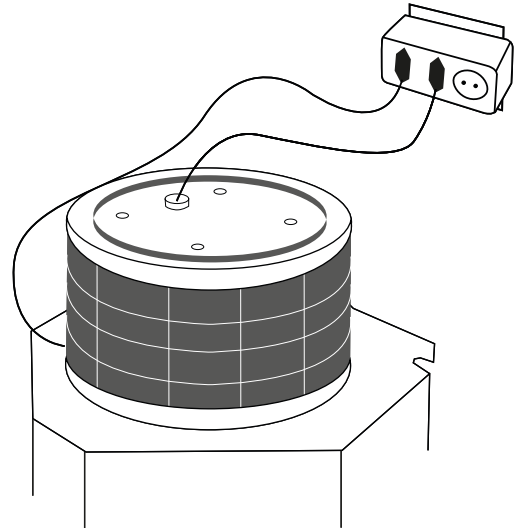

8. De schouw weer op de afzuigkap plaatsen.

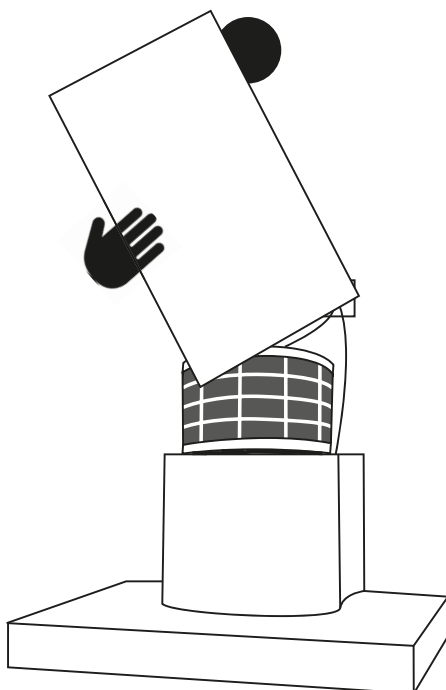

In de schouw moeten voldoende ventilatiesleuven aanwezig zijn, waaruit de circulerende lucht kan ontsnappen.

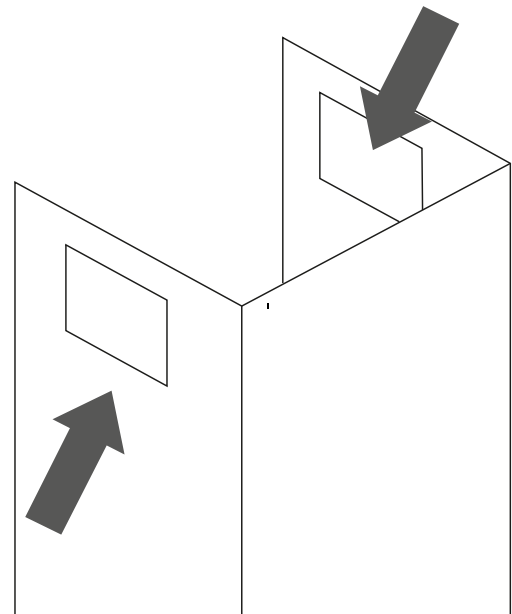

## INHOUD VAN DE VERPAKKING

- A** AVITANA® **aira** Filter module
- B** Drievoudige verloopstekker
- C** Excenter adapter
- D** Slangklem

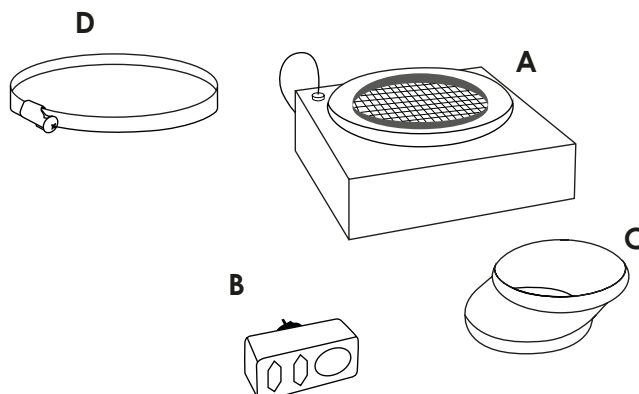

	Afmetingen	Vermogen	Aansluitspanning	Aansluiting	Artikelnr.	Gewicht	Verkoopenheid
<b>PLANO 400/210</b>	210x250x87mm	400m <sup>3</sup> /h	210 - 250 Volt	ø 150mm	8940	2,2kg	1 ex.
<b>PLANO 500/210</b>	250x250x87mm	500m <sup>3</sup> /h	210 - 250 Volt	ø 150mm	8950	2,5kg	1 ex.
<b>PLANO 600/210</b>	350x250x87mm	600m <sup>3</sup> /h	210 - 250 Volt	ø 150mm	8960	3,1kg	1 ex.
<b>PLANO 400/180</b>	210x250x87mm	400m <sup>3</sup> /h	210 - 250 Volt	ø 120mm	8948	2,2kg	1 ex.
<b>PLANO 500/180</b>	250x250x87mm	500m <sup>3</sup> /h	210 - 250 Volt	ø 120mm	8958	2,5kg	1 ex.
<b>PLANO 600/180</b>	350x250x87mm	600m <sup>3</sup> /h	210 - 250 Volt	ø 120mm	8968	3,1kg	1 ex.

1. Het filter (A) op de adapter (C) of direct op het mondstuk van de afzuiglucht (b) plaatsen en de slangklem (D) aandraaien.

2. Verbind de afzuigkap- en filterstekker met de drievoudige verloopstekker (B) en vervolgens aansluiten op de wandcontactdoos.

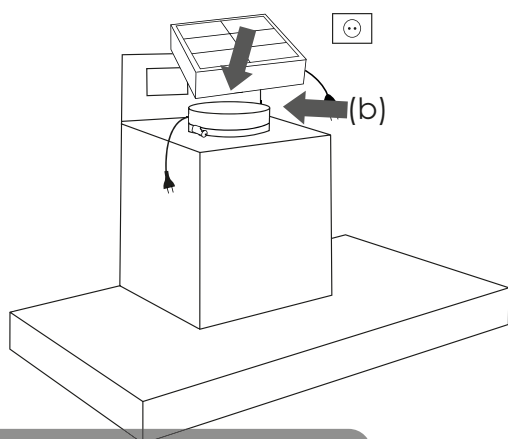

! Plaats de adapter (D) alleen als de motorafvoermondstuk (b) te dicht op de muur zit.

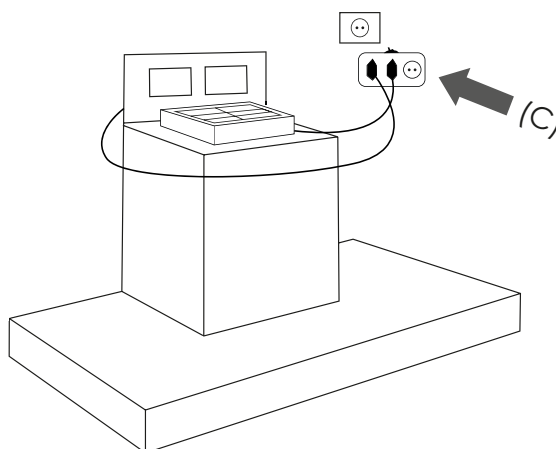

Een uitvoerige handleiding is te vinden bij de montagehandleiding RONDO.

	Afmetingen	Vermogen	Aansluitspanning	Aansluiting	Artikelnr.	Gewicht	Verkoopenheid
<b>QUADRO 400</b>	280x400x92mm	400m <sup>3</sup> /h	210 - 250 Volt	222x90mm	8740	3,0kg	1 ex.
<b>QUADRO 800</b>	280x540x92mm	800m <sup>3</sup> /h	210 - 250 Volt	222x90mm	8780	6,0kg	1 ex.
<b>QUADRO 1200</b>	280x640x92mm	1200m <sup>3</sup> /h	210 - 250 Volt	222x90mm	8712	6,5kg	1 ex.

1. De AVITANA® **aira** QUADRO kan in nagenoeg alle posities (dwars, verticaal, rechtopstaand, enz.) gemonteerd worden. De enige doorslaggevende factor is de juiste positionering van de motorzijde en de daaruit resulterende uitgang.

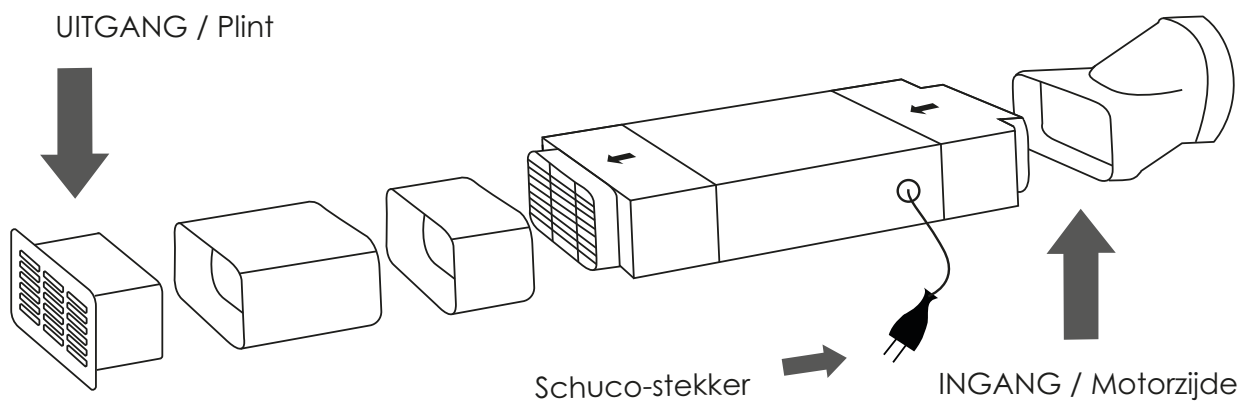

2. Afhankelijk van de gebruikte componenten, moeten de verbindingen worden afgedicht.

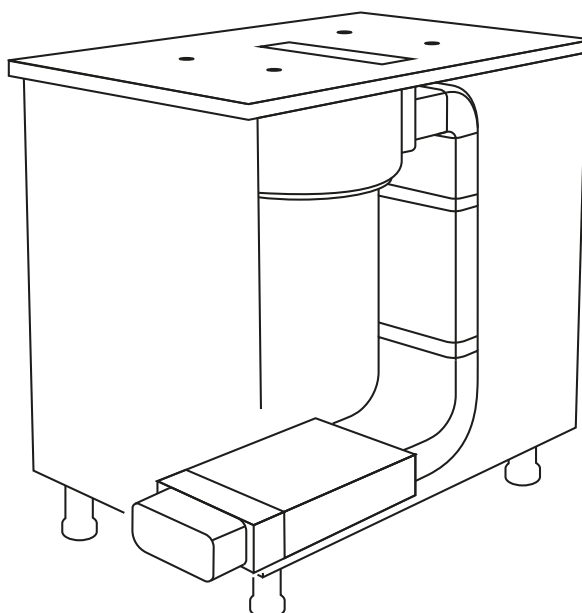

	Afmetingen	Vermogen	Aansluitspanning	Aansluiting	Artikelnr.	Gewicht	Verkoopenheid
<b>QUADRO L 750</b>	280x460x92mm	750m <sup>3</sup> /h	210 - 250 Volt	222x90mm	8775	5,7kg	1 ex.
<b>QUADRO L 950</b>	280x560x92mm	950m <sup>3</sup> /h	210 - 250 Volt	222x90mm	8795	6,5kg	1 ex.

1. De AVITANA® **aira** QUADRO kan in nagenoeg alle posities (dwars, verticaal, rechtopstaand, enz.) gemon-teerd worden. De enige doorslaggevende factor is de juiste positionering van de motorzijde en de daaruit resulterende uitgang.

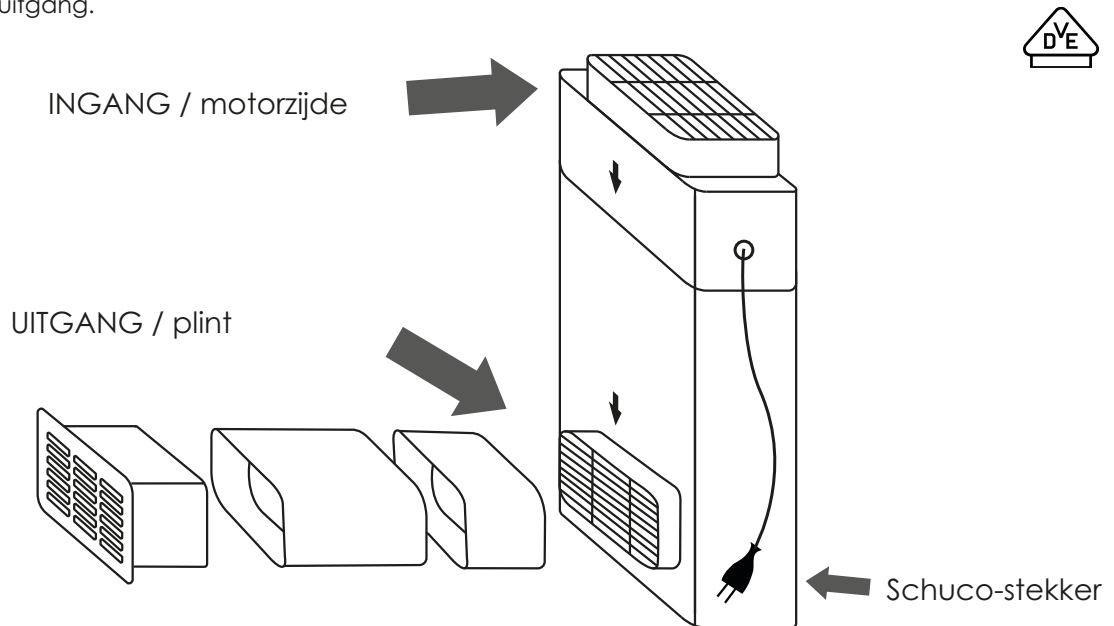

2. Afhankelijk van de gebruikte componenten, moeten de verbindingen worden afgedicht.

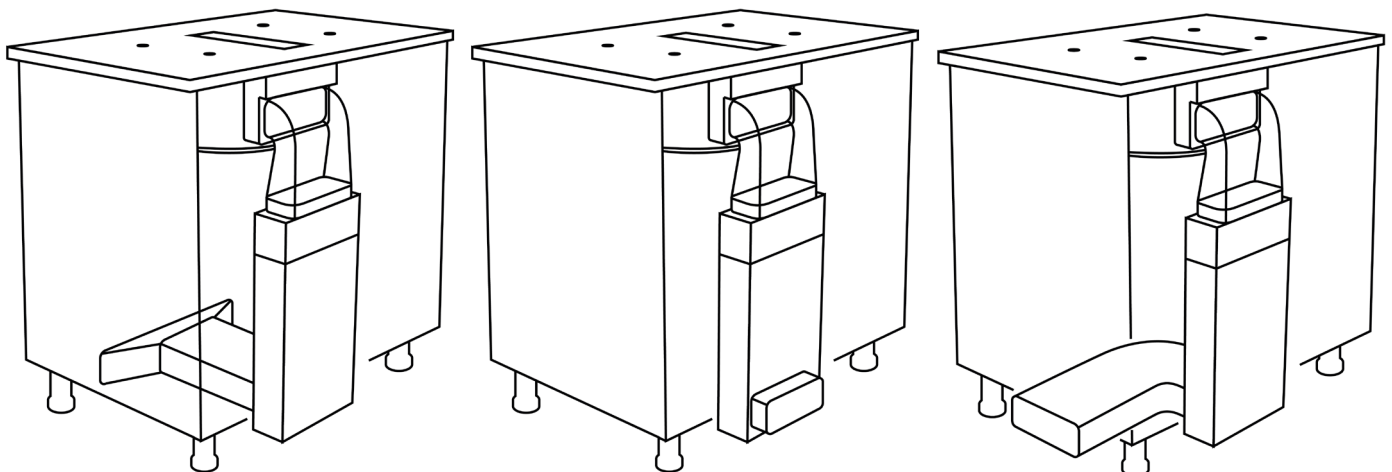

# Waarschuwingen voor Bediening

---

Voor een optimale luchtzuivering van de kamer is het zonder meer noodzakelijk dat uw afzuigkap voldoende geventileerd wordt en de betreffende dampontwikkeling aangepast wordt:

- Zet de afzuigkap 10 minuten voor het beginnen met koken aan op afzuigniveau 1 of 2
- Na het koken moet de afzuigkap minstens 10 minuten aan blijven staan op afzuigniveau 1 of 2
- Is het volume van de kamer meer dan 50m<sup>3</sup> (breedte x lengte x hoogte = volume kamer), moet de nalooptijd minstens 15 minuten bedragen
- Vrije afstand tussen filter en onderwerpen rondom moet minstens 10 mm zijn.
- Bij gebruik van een grillplaat of friteuse moet de nalooptijd worden verdubbelt.

Het AVITANA® **aira** module werkt ook bij laag toerental als luchtreiniger en reinigt de lucht niet alleen van kookdampen en -geurtjes, maar ook alle soorten allergenen, bacteriën, pollen en virussen en zorgt voor een gezonde kamerlucht!

## Onderhoud en Reiniging

Als het AVITANA® **aira** filter module volgens de montage-instructie is geïnstalleerd, is er geen onderhoud nodig. Het AVITANA® **aira** filter module begint de geautomatiseerde reiniging direct als deze wordt aangezet.

Het AVITANA® **aira** filter module werkt onderhoudsvrij. Let er echter op dat het vetfilter van uw afzuigkap regelmatig gereinigd wordt en vrij van vet is.

# Garantiebepalingen en voorwaarden

---

Wij van AVITANA® zijn verheugd over uw aankoop van een van onze high-technologie module en zijn overtuigd dat uw wooncomfort door de frisse en gereinigde lucht zal toenemen.

Wij waarborgen **60 maanden garantie** op onze producten onder voorwaarde van een foutloze en deskundige installatie. Het naleven van de voor- en nalooptijden van de afzuigkap moeten zonder meer aangehouden worden (zie pagina 10 waarschuwingen voor bediening).

Als u nog steeds redenen heeft om te claimen, neem dan contact op met uw dealer, die dan contact met ons opneemt. Gezamenlijk zullen we een goede oplossing vinden.

# Afsluitende Aanwijzingen

---

De bedieningshandleiding van de fabrikant moet vooraf aan de installatie zorgvuldig worden gelezen!

Indien er geen werking plaatsvindt, controleer dan eerst:

- a) of de stroomvoorziening gewaarborgd is (wandcontactdoos controleren / event. een ander apparaat aansluiten)
- b) of de stekker van het apparaat defect is of deze stevig in de wandcontactdoos zit.

De INSTALLATIE VAN HET AVITANA® - FILTER

Het AVITANA®- filter laat zich relatief makkelijk installeren. De installatie van het AVITANA® filter is bedoeld als het achteraf installeren of ombouwen van een reeds bestaande afzuigkapinstallatie of het gebruik in de recirculatiebedrijf.

De stapsgewijze procedure wordt in deze installatiebeschrijving behandeld en beschreven.

Graag op milieuvriendelijke wijze afvoeren. Bedankt!

Das AVITANA® **aira**-filter module voldoet aan de eisen van de EU-voorschriften en de EG-richtlijn voor elektro en elektronica oude apparaten (WEEEEE)! Alle onderdelen van de AVITANA® - filter module zijn recyclebaar!

De verpakkingsmaterialen kunnen milieuvriendelijk gerecycled worden.

Deze montage-instructie werd door onze technici met alle zorg samengesteld. Van druk- of spelfouten kunnen geen wettelijke claims worden afgeleid!



De fabrikant van het/de hier beschreven product(en) waarop deze verklaring betrekking heeft, verklaart hiermee op eigen verantwoordelijkheid dat deze voldoen aan de relevante, fundamentele veiligheids-, gezondheids- en beschermingseisen van de hier bestaande EG-richtlijnen en de betreffende testrapporten beschikbaar zijn voor onderzoek door de bevoegde autoriteiten en kunnen worden aangevraagd bij de verkoper van het apparaat, met name met betrekking tot de CE-conformiteitsverklaring die door de fabrikant of met goedkeuring door de fabrikant is afgegeven.



AVITANA GmbH, Berliner Straße 17, D-32052 Herford, Telefon 0 52 21. 763 780-0,  
info@avitana.de, www.avitana.de